

ГОСУДАРСТВЕННЫЙ СТАНДАРТ СОЮЗА ССР

ФЛАНЦЫ ЛИТЫЕ ИЗ СЕРОГО ЧУГУНА НА P_u от
0,1 до 1,6 МПа (от 1 до 16 кгс/см²)

Конструкция и размеры

ГОСТ 12817—80*

Взамен ГОСТ 1235-67, ГОСТ 12815-67, ГОСТ 12816-67

ОКП 37 9941

Постановлением Государственного комитета СССР по стандартам от 20 мая 1980 г. № 2238 дата введения установлена
01.01.83

Ограничение срока действия снято Постановлением Госстандарта от 15.04.92 № 402

1. Настоящий стандарт распространяется на фланцы литой арматуры, соединительных частей, машин, приборов, патрубков аппаратов и резервуаров из серого чугуна на условное давление P_u от 0,1 до 1,6 МПа (от 1 до 16 кгс/см²) и температуру среды от 258 до 573 К (от минус 15 до плюс 300 °С).

Требования пп. 1—4, 6, 7 настоящего стандарта являются обязательными, остальные требования — рекомендуемыми.

(Измененная редакция, Изм. № 2).

2. Пределы применения фланцев, в зависимости от величины условного давления и температуры среды, должны соответствовать указанным в табл. 1.

* *Переиздание (декабрь 1996 г.) с Изменениями № 1, 2, утвержденными в декабре 1987 г., апреле 1992 г. (ИУС, 4-88, 7—92).*

Таблица 1

Давление условное P_u , МПа (кгс/см ²)	Проход условный D_u , мм для температур среды, К (°С)			
	до 393 (120)	до 473 (200)	до 523 (250)	до 533 (300)
0,25 (2,5)	15-3000	15-2400	15-800	15-800
0,6 (6)	15-2400	15-800	15-500	15-500
0,1 (10)	15-2000	15-600	15-500	15-300
1,6 (16)	15-1000	15-300	15-200	15-200

3. Конструкция и размеры фланцев должны соответствовать указанному на чертеже и в табл. 2.

4. Фланцы должны изготавливаться с уплотнительными поверхностями исполнений 1, 2, 3 и присоединительными размерами по ГОСТ 12815-80.



Таблица 2

Размеры в мм

Проход условный Ду	Р _у , МПа (кгс/см ²)							
	0,1 и 0,25 (1 и 2,5)		0,6 (6)		1,0 (10)		1,6 (16)	
	b	D _m	b	D _m	b	D _m	b	D _m
15	10	31	10	31	12	37	12	37
20	12	38	12	38	14	42	14	42
25	12	47	12	47	14	49	14	49
32	13	56	13	56	16	60	16	60
40	13	64	13	64	16	68	16	68
50	13	74	13	74	17	80	17	80
65	13	94	13	94	17	100	17	100
80	15	108	15	108	19	114	19	114
100	15	128	15	128	19	134	21	136
125	17	155	17	155	21	161	23	165
150	17	180	17	180	21	186	25	192
(175)	19	200	19	209	23	215	25	217
200	19	234	19	234	23	240	27	246
(225)	19	261	19	259	23	265	27	271
250	20	286	20	286	25	292	29	298
300	20	336	20	336	25	342	30	352
350	22	390	22	390	26	396	34	408
400	24	442	24	442	28	448	40	516
(450)	24	492	24	492	28	498	40	516
500	25	546	25	546	30	552	42	570
600	25	646	25	646	31	654	49	682
(700)	25	746	27	738	35	760	49	782

800	25	848	29	852	39	866	49	882
(900)	25	948	31	954	41	970	49	982
1000	25	1048	31	1054	45	1076	55	1090
1200	25	1250	35	1260	51	1284	—	—
1400	25	1452	39	1466	57	1494	—	—
1600	27	1654	43	1672	63	1702	—	—
(1800)	29	1856	45	1876	67	1910	—	—
2000	29	2056	49	2082	69	2116	—	—
(2200)	30	2260	54	2292	—	—	—	—
2400	32	2464	56	2496	—	—	—	—
(2600)	34	2670	—	—	—	—	—	—
(2800)	38	2872	—	—	—	—	—	—
3000	40	3072	—	—	—	—	—	—

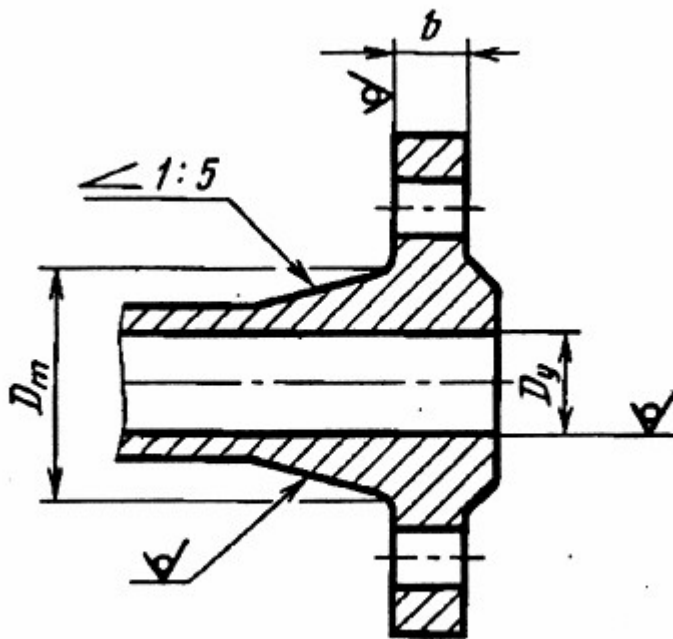
Примечание. Фланцы, с условными проходами, указанными в скобках, не допускается применять для арматуры общего назначения.

5. Предельные отклонения размеров отливок — по 9-му классу точности ГОСТ 26645—85.

(Измененная редакция, Изм. № 2).

6. Неуказанные размеры и предельные отклонения — по рабочим чертежам, утвержденным в установленном порядке.

7. Технические требования, материалы фланцев, крепежных деталей, прокладок — по ГОСТ 12816—80.